

ingun[®]

Kontaktstifte · Prüfadapter
Test Probes · Test Fixtures

IN DER PRÜFTECHNIK IN TESTING SOLUTIONS
Nr. 1

Zubehör-/Ersatzteile für Prüfadapterausbau *Accessories and Spare Parts for Fixture Customizing*

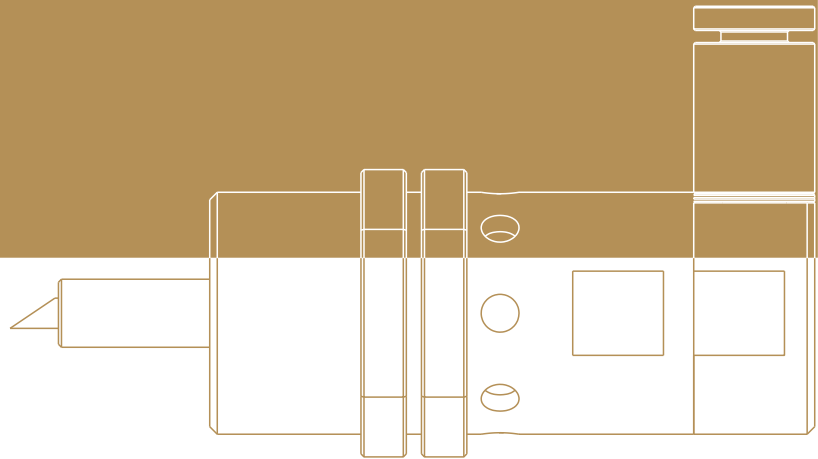

Inhaltsverzeichnis

Table of contents

1. Niederhalterstempel	1. Push-rods
2. Anfahrmechaniken	2. Manual Connector Approach Mechanisms
3. Hauben und Zubehör	3. Covers and Accessories
4. Mechanische Funktions- einheiten	4. Mechanical Functional Units
5. Kleinteile zum prüflingsspezifischen Ausbau	5. Small Parts for Fixture customizing
6. Einzelteile zu Ingun-Grundgeräte	6. Parts for Ingun Base Units
7. Pneumatik-Zubehör	7. Pneumatic Accessories
8. Sonstiges	8. Other

Inhaltsverzeichnis

Table of contents

1. Niederhalterstempel

- Niederhalterstempel
- Niederhalterstempelkappen
- Niederhalterstempel für Schieber und Reiter

1. Push-rods

- Push-rods
- Push-rod caps
- Push-rods for Slides and Riders

Niederhalterstempel Push-rods

Niederhalterstempel D = Ø 2,5 mm starre Ausführung

Artikel	Niederhalterstempel	Länge (Z)
23571	Ø 2,5 mm (natur)	28,0 mm
28785	Ø 2,5 mm (natur)	34,0 mm
23501	Ø 2,5 mm (natur)	35,5 mm
17712	Ø 2,5 mm (natur)	40,1 mm
17714	Ø 2,5 mm (natur)	44,7 mm
26927	Ø 2,5 mm (natur)	50,0 mm
19813	Ø 2,5 mm (natur)	51,0 mm
21188	Ø 2,5 mm (natur)	51,9 mm
17328	Ø 2,5 mm (dunkelblau)	54,4 mm
17327	Ø 2,5 mm (natur)	54,7 mm
17326	Ø 2,5 mm (gold)	55,0 mm
17325	Ø 2,5 mm (schwarz)	55,3 mm
17324	Ø 2,5 mm (grün)	55,6 mm
17323	Ø 2,5 mm (violett)	55,9 mm
17322	Ø 2,5 mm (hellblau)	56,2 mm
17321	Ø 2,5 mm (hellrot)	56,5 mm
21615	Ø 2,5 mm (natur)	60,0 mm
32348	Ø 2,5 mm (natur)	63,0 mm
		Länge (Y)
17340	Niederhalterstempel- kappe Ø 2,5 mm	20,0 mm

Niederhalterstempel D = Ø 2,5 mm starre ESD-Ausführung

Artikel	Niederhalterstempel	Länge (Z)
23504	Ø 2,5 mm (grün)	55,6 mm
		Länge (Y)
23057	Niederhalterstempel- kappe Ø 2,5 mm	20,0 mm

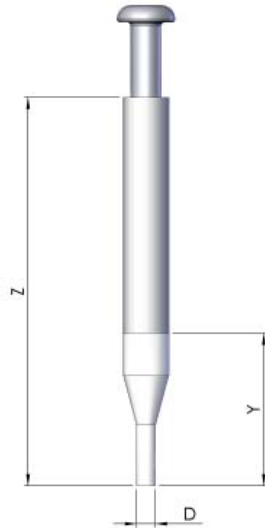

D = Kappendurchmesser (siehe Tabelle)
Y = Kappenlänge (siehe Tabelle)
Z = Gesamtlänge (siehe Tabelle)

D = cap diameter (view table)
Y = pressure pad pushrods cap (view table)
Z = lenght over all (view table)

Push-rods D = Ø 2.5 mm rigid version

Part No.	Push-rods	Length (Z)
23571	Ø 2.5 mm (natural)	28.0 mm
28785	Ø 2.5 mm (natural)	34.0 mm
23501	Ø 2.5 mm (natural)	35.5 mm
17712	Ø 2.5 mm (natural)	40.1 mm
17714	Ø 2.5 mm (natural)	44.7 mm
26927	Ø 2.5 mm (natural)	50.0 mm
19813	Ø 2.5 mm (natural)	51.0 mm
21188	Ø 2.5 mm (natural)	51.9 mm
17328	Ø 2.5 mm (dark blue)	54.4 mm
17327	Ø 2.5 mm (natural)	54.7 mm
17326	Ø 2.5 mm (gold)	55.0 mm
17325	Ø 2.5 mm (black)	55.3 mm
17324	Ø 2.5 mm (green)	55.6 mm
17323	Ø 2.5 mm (violet)	55.9 mm
17322	Ø 2.5 mm (light blue)	56.2 mm
17321	Ø 2.5 mm (light red)	56.5 mm
21615	Ø 2.5 mm (natural)	60.0 mm
32348	Ø 2.5 mm (natural)	63.0 mm
		Length (Y)
17340	Push-rod Cap Ø 2.5 mm	20.0 mm

Push-rods D = Ø 2.5 mm rigid anti-static version

Part No.	Push-rods	Length (Z)
23504	Ø 2.5 mm (green)	55.6 mm
		Length (Y)
23057	Push-rod Cap Ø 2.5 mm	20.0 mm

Niederhalterstempel Push-rods

Niederhalterstempel D = Ø 4,0 mm starre ESD-Ausführung

Artikel	Niederhalterstempel	Länge (Z)
23342	Ø 4,0 mm (grün)	55,6 mm
23190	Ø 4,0 mm (natur)	60,0 mm
23512	Ø 4,0 mm (natur)	63,0 mm
23223	Ø 4,0 mm (natur)	67,0 mm
		Länge (Y)
19315	Niederhalterstempel-kappe Ø 4,0 mm	20,0 mm

Niederhalterstempel D = Ø 6,0 mm starre Ausführung

Artikel	Niederhalterstempel	Länge (Z)
26926	Ø 6,0 mm (natur)	50,0 mm
19815	Ø 6,0 mm (natur)	51,0 mm
21202	Ø 6,0 mm (natur)	51,9 mm
18743	Ø 6,0 mm (gold)	55,0 mm
19419	Ø 6,0 mm (grün)	55,6 mm
21187	Ø 6,0 mm (natur)	56,0 mm
18870	Ø 6,0 mm (natur)	60,0 mm
22241	Ø 6,0 mm (natur)	63,0 mm
22094	Ø 6,0 mm (natur)	67,0 mm
		Länge (Y)
18742	Niederhalterstempel-kappe Ø 6,0 mm	20,0 mm

Niederhalterstempel D = Ø 6,0 mm starre ESD-Ausführung

Artikel	Niederhalterstempel	Länge (Z)
23505	Ø 6,0 mm (grün)	55,6 mm
		Länge (Y)
23503	Niederhalterstempel-kappe Ø 6,0 mm	20,0 mm



Push-rods D = Ø 4.0 mm rigid anti-static version

Part No.	Push-rods	Length (Z)
23342	Ø 4.0 mm (green)	55.6 mm
23190	Ø 4.0 mm (natural)	60.0 mm
23512	Ø 4.0 mm (natural)	63.0 mm
23223	Ø 4.0 mm (natural)	67.0 mm
		Length (Y)
19315	Push-rod Cap Ø 4.0 mm	20.0 mm

Push-rods D = Ø 6.0 mm rigid version

Part No.	Push-rods	Length (Z)
26926	Ø 6.0 mm (natural)	50.0 mm
19815	Ø 6.0 mm (natural)	51.0 mm
21202	Ø 6.0 mm (natural)	51.9 mm
18743	Ø 6.0 mm (gold)	55.0 mm
19419	Ø 6.0 mm (green)	55.6 mm
21187	Ø 6.0 mm (natural)	56.0 mm
18870	Ø 6.0 mm (natural)	60.0 mm
22241	Ø 6.0 mm (natural)	63.0 mm
22094	Ø 6.0 mm (natural)	67.0 mm
		Length (Y)
18742	Push-rod Cap Ø 6.0 mm	20.0 mm

Push-rods D = Ø 6.0 mm rigid anti-static version

Part No.	Push-rods	Length (Z)
23505	Ø 6.0 mm (green)	55.6 mm
		Length (Y)
23503	Push-rod Cap Ø 6.0 mm	20.0 mm

Niederhalterstempelkappen Push-rod Caps

Niederhalterstempelkappen D = Ø 2,5 mm

Artikel	Befestigung	Material	Länge (Y)
17340	aufpressen	Delrin	20 mm
22661	M3	Delrin	20 mm
23057	aufpressen	ESD Material	20 mm
27133	aufpressen	FR4 antistatisch lackiert	20 mm

Niederhalterstempelkappen D = Ø 4,0 mm

Artikel	Befestigung	Material	Länge (Y)
19315	aufpressen	ESD Material	20 mm

Niederhalterstempelkappen D = Ø 6,0 mm

Artikel	Befestigung	Material	Länge (Y)
18742	aufpressen	Delrin	20 mm
23503	aufpressen	ESD Material	20 mm

Push-rod Caps D = Ø 2.5 mm

Part No.	Mounting	Material	Length (Y)
17340	press-on	Delrin	20 mm
22661	M3	Delrin	20 mm
23057	press-on	anti-static Material	20 mm
27133	press-on	FR4 anti-static coating	20 mm

Push-rod Caps D = Ø 4.0 mm

Part No.	Mounting	Material	Length (Y)
19315	press-on	anti-static Material	20 mm

Push-rod Caps D = Ø 6.0 mm

Part No.	Mounting	Material	Length (Y)
18742	press-on	Delrin	20 mm
23503	press-on	anti-static Material	20 mm

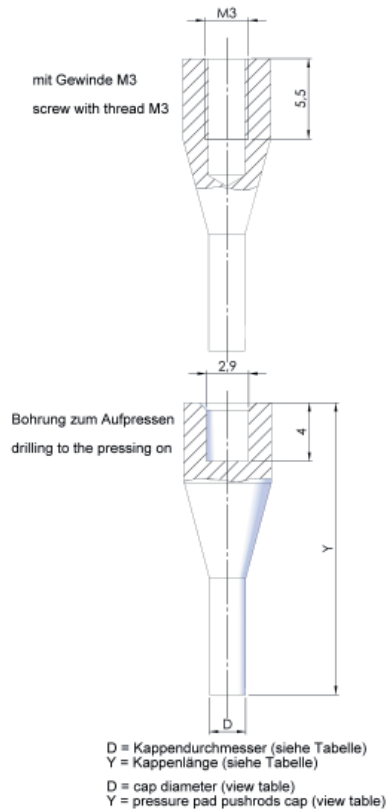

Niederhalterstempel für Schieber und Reiter *Push-rods for Slides and Riders*

Niederhalterstempel D = Ø 2,5 mm für NDH-Schieber, einstellbare Ausführung

Artikel	Niederhalterstempel	Länge (Z)
17551	Ø 2,5 mm Schieber	34-36 mm
17339	Ø 2,5 mm Schieber	37-40 mm
17338	Ø 2,5 mm Schieber	40-45 mm
17337	Ø 2,5 mm Schieber	45-50 mm
17336	Ø 2,5 mm Schieber	50-60 mm
		Länge (Y)
17340	Niederhalterstempelkappe Ø 2,5 mm	20,0 mm

Niederhalterstempel D = Ø 4,5 mm für NDH-Schieber, einstellbare Ausführung

Artikel	Niederhalterstempel	Länge (Z)
18652	Ø 4,5 mm Schieber	41-45 mm
11642	Ø 4,5 mm Schieber	60-65 mm
		Länge (Y)
3378	Niederhalterstempelkappe Ø 4,5 mm	12,0 mm

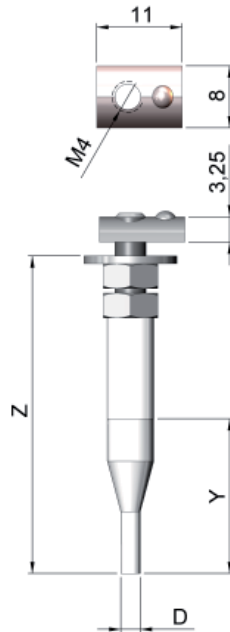

D = Kappendurchmesser (siehe Tabelle)
Y = Kappenlänge (siehe Tabelle)
Z = Gesamtlänge (siehe Tabelle)

D = cap diameter (view table)
Y = pressure pad pushrods cap (view table)
Z = lenght over all (view table)

Push-rods D = Ø 2.5 mm for Pressure Frame Slides, adjustable version

Part No.	Push-rods	Length (Z)
17551	Ø 2.5 mm Slides	34-36 mm
17339	Ø 2.5 mm Slides	37-40 mm
17338	Ø 2.5 mm Slides	40-45 mm
17337	Ø 2.5 mm Slides	45-50 mm
17336	Ø 2.5 mm Slides	50-60 mm
		Length (Y)
17340	Push-rod Cap Ø 2.5 mm	20.0 mm

Push-rods D = Ø 4.5 mm for Pressure Frame Slides, adjustable version

Part No.	Push-rods	Length (Z)
18652	Ø 4.5 mm Slides	41-45 mm
11642	Ø 4.5 mm Slides	60-65 mm
		Length (Y)
3378	Push-rod Cap Ø 4.5 mm	12.0 mm

Inhaltsverzeichnis

Table of contents

2. **Anfahrmechaniken**

- Manuelle Anfahrmechanik SAM-Mini
- Manuelle Anfahrmechanik SAM-E Hub 9 (Europaformat)
- Manuelle Anfahrmechanik SAM-DE Hub 9 (Doppeleuropaformat)
- Sonderanfahrmechaniken im Europaformat

2. **Manual Connector Approach Mechanisms**

- Manual Connector Approach Mechanism SAM-Mini
- Manual Connector Approach Mechanism SAM-E Stroke 9 (Single-Euro Format)
- Manual Connector Approach Mechanism SAM-DE Stroke 9 (Double-Euro Format)
- Special Connector Approach Mechanisms in Euro Format

Manuelle Anfahrmechanik Manual Connector Approach Mechanism

SAM-Mini

- Drehwinkel, Betätigung 90°
- Hub 10 mm
- Hubkraft ca. 30 N
- Abmaße: 62 x 37 mm (ohne Hub)
62 x 39,9 mm (ohne Abfrage)

Art.-Nr. 31944



SAM-Mini

- Rotating angle, Activation 90°
- Stroke 10 mm
- Fixture Contacting Force approx. 30 N
- Dimensions: 62 x 37 mm (without stroke)
62 x 39,9 mm (without checking option)

Part No. 31944

SAM-E Hub 9 (Europaformat)

- Drehwinkel, Betätigung 90°
- Hub 9 mm
- Hubkraft ca. 300 N
- Abmaße: 130 x 202 x 84 mm
(mit Hebel)

Art.-Nr. 1495



SAM-E Stroke 9 (Single-Euro Format)

- Rotating angle, Activation 90°
- Stroke 9 mm
- Fixture Contacting Force approx. 300 N
- Dimensions: 130 x 202 x 84 mm
(with lever)

Part No. 1495

SAM-DE Hub 9 (Doppel-Europaformat)

- Drehwinkel, Betätigung 90°
- Hub 9 mm
- Hubkraft ca. 300 N
- Abmaße: 140 x 268 x 84 mm
(mit Hebel)

Art.-Nr. 1506



SAM-DE Stroke 9 (Double-Euro Format)

- Rotating angle, Activation 90°
- Stroke 9 mm
- Fixture Contacting Force approx. 300 N
- Dimensions: 140 x 268 x 84 mm
(with lever)

Part No. 1506

Sonderanfahrmechaniken im Europaformat

- Drehwinkel, Betätigung 90°

Art.-Nr. 9894 SAM Dreifacheuropaf.
420 x 252 x 150 mm
Hub 10 mm
Hubkraft 400 N

Art.-Nr. 12306 SAM Europaformat
202 x 145 x 84 mm
Hub 14 mm
Hubkraft 300 N

Art.-Nr. 12559 SAM Doppel-Europaf.
268 x 145 x 84 mm
Hub 14 mm
Hubkraft 300 N



Special Connector Approach Mechanisms in Euro Format

- Rotating angle, Activation 90°

Part No. 9894 SAM Triple-Euro Format
420 x 252 x 150 mm
Stroke 10 mm
Cont. Force 400 N

Part No. 12306 SAM Single-Euro Format
202 x 145 x 84 mm
Stroke 14 mm
Cont. Force 300 N

Part No. 12559 SAM Double-Euro Format
268 x 145 x 84 mm
Stroke 14 mm
Cont. Force 300 N

Inhaltsverzeichnis

Table of contents

3. Hauben und Zubehör

- Hauben: ESD-Ausführung
- Gasdruckfedern
- Befestigung für Gasdruckfedern
- Lagerbock

3. Covers and Accessories

- Covers: anti-static Version
- Gas-struts
- Mounting for Gas Struts
- Bearing Block

Hauben und Zubehör Covers and Accessories

Hauben: ESD-Ausführung

Artikel	Außenabmaße (X - Y - Z)	Wand- stärke (W)
15533	300 x 215 x 72 mm	12 mm
15534	390 x 360 x 75 mm	15 mm
15535	370 x 220 x 75 mm	15 mm
15887	180 x 140 x 40 mm	10 mm
19252	430 x 360 x 75 mm	15 mm
17023	460 x 215 x 75 mm	15 mm
17261	175 x 404 x 72 mm	12 mm
17469	175 x 245 x 72 mm	12 mm
17560	340 x 390 x 75 mm	15 mm
18394	460 x 390 x 75 mm	15 mm

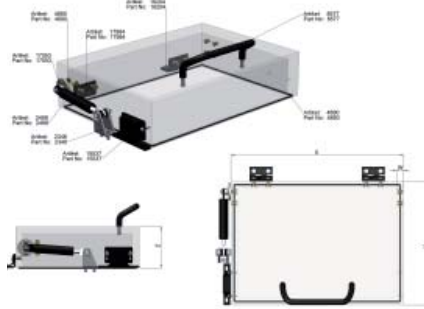

Haubenzubehör

Artikel	Bezeichnung
17984	Scharnier
15537	Schnappverschluss 22 N
2348	Lagerbock
2499	Gasdruckfeder 145 lg 50 N
17053	Befestigung für Gasdruckfeder
8577	Einschubgriff abgewinkelt
4890	Gewindeinsatz M4 x 7,5 geschlossen
5107	Rundschnur-Dichtung
16204	Bundschraube M4 x 3

Covers: anti-static Version

Part No.	Overall Sizes (X - Y - Z)	Thick- ness (W)
15533	300 x 215 x 72 mm	12 mm
15534	390 x 360 x 75 mm	15 mm
15535	370 x 220 x 75 mm	15 mm
15887	180 x 140 x 40 mm	10 mm
19252	430 x 360 x 75 mm	15 mm
17023	460 x 215 x 75 mm	15 mm
17261	175 x 404 x 72 mm	12 mm
17469	175 x 245 x 72 mm	12 mm
17560	340 x 390 x 75 mm	15 mm
18394	460 x 390 x 75 mm	15 mm

Accessories for Covers

Part No.	Description
17984	Hinges
15537	Snap latch 22 N
2348	Bearing Block
2499	Gas-strut 145 lg 50 N
17053	Mounting for Gas-strut
8577	Push-in handle, angled
4890	Threaded insert M4 x 7.5 closed
5107	Round sealing cord
16204	Collar-screw M4 x 3

Hauben und Zubehör Covers and Accessories

Gasdruckfedern

Artikel	Kraft in N	Länge (L) eingefahren	Gesamtlänge (GL) ausgefahren
2499	50	109	145
2504	100	109	145
2497	50	129	185
16548	75	129	185
11536	100	129	185
2500	50	199	305
2501	75	199	305
2502	100	199	305
10770	150	199	305
8078	200	199	305
9991	300	199	305
13200	350	199	305
13201	400	199	305



Gas-struts

Part No.	Force in N	Length (L) retracted	Total Length (GL) extended
2499	50	109	145
2504	100	109	145
2497	50	129	185
16548	75	129	185
11536	100	129	185
2500	50	199	305
2501	75	199	305
2502	100	199	305
10770	150	199	305
8078	200	199	305
9991	300	199	305
13200	350	199	305
13201	400	199	305

Befestigungen für Gasdruckfedern

Artikel	Bezeichnung
12440	Befestigung Gasdruckfeder im Gehäuse
17053	Befestigung Gasdruckfeder für Vakuumhaube

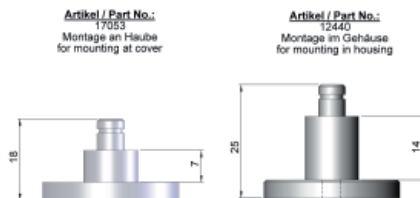

Mounting for Gas Struts

Part No.	Description
12440	Mounting for Gas-strut in Fixture Housing
17053	Mounting for Gas-strut for Vacuum Cover

Lagerbock

Artikel	Bezeichnung	Abmaße
2348	Lagerbock	siehe Bild



Bearing Block

Part No.	Description	Dimensions
2348	Bearing Block	see photo

Inhaltsverzeichnis

Table of contents

4. **Mechanische Funktionseinheiten**

- Druckluft-betriebene Markiereinheit
- Markiereinheit (Lang- und Kurzversion)
- Absaugvorrichtung für die Markiereinheit
- Hubmeldekontakt
- Manuelle Tasterbetätigung
- Automatischer Schrauber für Potentiometerabgleich

4. **Mechanical Functional Units**

- Pneumatic Marking Unit
- Marking Unit (Long and Short Version)
- Extraction Unit for Marking Unit
- Stroke signal contact
- Manual Tool for operating buttons etc.
- Automatic Screwing Unit for Potentiometer Adjustment

Markierung von Leiterplatten Marking of PC Boards

Markiereinheit, pneumatisch

- Kompakte, Druckluft betriebene Markiereinheit zur „Gut“-Kennzeichnung
- direkt integrierbar, z.B. auf Kontaktträgerplatte
- Außengewinde M16 x 1
- Kreis Ø 2,0 mm

Art.-Nr. 25241 (ohne Zubehör)



Pneumatic Marking Unit

- Marking Unit used to mark „good“ tested PC Boards powered by means of compressed air
- can be integrated directly on the Probe Plate
- Outside Thread M16 x 1
- Circle Ø 2,0 mm

Part No. 25241 (without Accessories)

Markiereinheit, elektrisch

- Markiereinheit zur „Gut“-Kennzeichnung
- direkt integrierbar, z.B. auf Kontaktträgerplatte
- Außengewinde M12 x 1
- Kreis Ø 2,0 mm

Art.-Nr. 24447 Stand.-Version m. Ritzer (Ø 12 x 60 mm)

Art.-Nr. 24456 Lang-Version mit Ritzer (Ø 12 x 100,5 mm)

Art.-Nr. 27316 Stichel Wechselsatz (bestehend aus: Gleitlager, Stichel und Feder)

Art.-Nr. 25251 mit Schneidestichel (Ø 12 x 60 mm)



Marking Unit, electrical

- Marking Unit used to mark tested „good“
- can be integrated directly on the Probe Plate
- Outside Thread M12 x 1
- Circle Ø 2,0 mm

Part No. 24447 Stand. Version with Engraver (Ø 12 x 60 mm)

Part No. 24456 Long Version with Engraver (Ø 12 x 100,5 mm)

Part No. 27316 Engraving Tool Set (consisting of: Slide Bearing, Engraving Bit and Spring)

Part No. 25251 with Engraving Bit (Ø 12 x 60 mm)

Absaugvorrichtung für die Markiereinheiten

- die Markiereinheiten werden um einen Trichter mit Absaugschlauch erweitert
- die Späne werden durch einen Pneumatikschlauch einer Kunststoffdose mit Filtereinlage zugeführt und gesammelt
- Absaugung erfolgt über Pneumatik
- Einbaulage variabel gestaltbar

Art.-Nr. 31839



Extraction Unit for Marking Units

- the Marking Units have been enhanced with a funnel and extraction tubing
- the shavings are fed through a pneumatic tubing of a plastic box with filtering system and collected there
- extraction is carried out pneumatically
- assembly position is variable

Part No. 31839

Markierung von Leiterplatten Marking of PC Boards

Hubmeldekontakt

- Mikroschalter mit Drehscheibe
- Aluwinkel zur Befestigung
- Betätigung durch GKS

Art.-Nr. 3308 mit Montagewinkel,
ohne GKS

Art.-Nr. 3408 mit Montagewinkel,
mit GKS



Hubmeldekontakt mit GKS
Stroke signal contact with Probe (GKS)

Stroke signal contact

- Micro switch with adjustment disk
- Aluminium bracket with mounting
- Actuation via Test Probes

Part No. 3308 with assembly bracket,
without Test Probes

Part No. 3408 with assembly bracket,
with Test Probes

Manuelle Tasterbetätigung

- während des prüflingspezifischen Tests können Taster und Schalter betätigt werden
- Einsatz im Raster 10 mm
- stufenlos einstellbar
- Gesamtlänge: 59 mm
- Größter Durchmesser: 9 mm
- Montagebohrung: M5

Art.-Nr. 19637

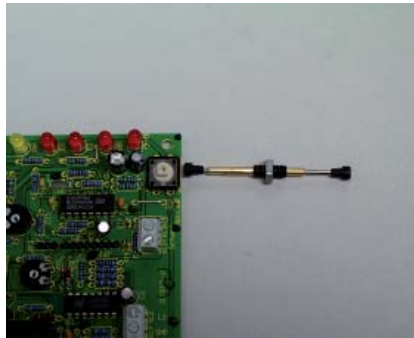

Manual Tool for operating button etc.

- The keys/buttons and switches can be activated during the PCB-specific test
- Usage in a grid of 10 mm (0.4")
- Adjustment position is variable
- Total Length: 59 mm
- Largest diameter: 9 mm
- Assembly hole size: M5

Part No. 19637

Automatischer Schrauber für Potentiometerabgleich

- Antrieb mittels biegsamer Welle
- Abgleich erfolgt mittels Schrittmotor
- Einsatz im Raster 8 mm

Art.-Nr. 27791 Grundeinheit

Art.-Nr. 27790 Wechseleinheit

Art.-Nr. 25267 Biegsame Welle
Ø 1,8 mm

Art.-Nr. 27780 Kupplung Welle-Motor

Art.-Nr. 25263 Sensor NPN

Art.-Nr. 28214 Schrittmotor

Zubehör zur
Potentiometerschrauber
Grundeinheit:

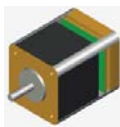

Schrittmotor
(Art.-Nr.: 28214)

Kupplung Welle-Motor
(Art.-Nr.: 27780)



Biegsame Welle 1,8m
(Art.-Nr.: 25267)

Sensor
(Art.-Nr.: 25263)

Beispiel Einsatz Schraubentopf
Kreuz (individuell angepasst)

Automatic Screwing Unit for Potentiometer Adjustment

- Drive via a flexible shaft
- Adjustment by means of a step-motor
- Usage in 8 mm grid

Part No. 27791 Basic Unit

Part No. 27790 Interchangeable Unit

Part No. 25267 Flexible Shaft
Ø 1.8 mm

Part No. 27780 Coupling Shaft-Motor

Part No. 25263 Sensor NPN

Part No. 28214 Step-Motor

Inhaltsverzeichnis

Table of contents

5. Kleinteile zum prüflingsspezifischen Ausbau

- Vorzentrierungen
- Exzenterstifte
- Gefederte Fangstifte (Kegel/Dolch)
- Prüflingsauflagescheiben PAS

5. Small Parts for Fixture customizing

- Placement guides
- Eccentric Pins
- Spring-loaded Tooling Pins (Cone/Dagger)
- PCB Support Disks PAS

Kleinteile zum prüflingspezifischen Ausbau *Small parts for Fixture customizing*

Vorzentrierungen

- zur Führung des Prüflings beim Einlegen
- Befestigungsbohrung M4, Ø 12 mm
- Material Kunststoff
- auch in ESD-Ausführung

Art.-Nr. 13781 (Delrin, 22 mm)
 Art.-Nr. 23056 (sw antistatisch, 22 mm)
 Art.-Nr. 19462 (Delrin, 28 mm)
 Art.-Nr. 20616 (Delrin, 19 mm)



Placement guides

- for guiding the PCB during placement
- Mounting hole M4, Ø 12 mm
- Material Plastic
- also available in anti-static version

Part No. 13781 (Delrin, 22 mm)
 Part No. 23056 (sw anti-static, 22 mm)
 Part No. 19462 (Delrin, 28 mm)
 Part No. 20616 (Delrin, 19 mm)

Exzenterstifte

- zum Fangen und Zentrieren von Prüflingen
- einstellbar um die Montagebohrung um 1,3 mm im Radius

Art.-Nr. 2517 Gewinde M2, Länge 38 mm
 Ø 8 mm
 Art.-Nr. 2518 Gewinde M4, Länge 42 mm
 Ø 8 mm
 Art.-Nr. 2519 Gewinde M4, Länge 57 mm
 Ø 8 mm



Eccentric Pins

- for pre-registration and centering of PC-Boards
- adjustable in regard to the assembly hole in 1.3 mm radius

Part No. 2517 Thread M2, Length 38 mm
 Ø 8 mm
 Part No. 2518 Thread M4, Length 42 mm
 Ø 8 mm
 Part No. 2519 Thread M4, Length 57 mm
 Ø 8 mm

Gefederte Fangstifte: Kegel/Dolch

- gefederte Fangstifte für eine bestmögliche Vorzentrierung des Prüflings
- Gesamtlänge: 27 mm
- Maximaler Federweg: 5 mm

Fanglöcher: Ø 2,0 mm bis Ø 3,5 mm
 Art.-Nr. 24481 Kegel
 Art.-Nr. 25214 Dolch

Fanglöcher: Ø 3,5 mm bis Ø 5,5 mm
 Art.-Nr. 25215 Kegel
 Art.-Nr. 25217 Dolch

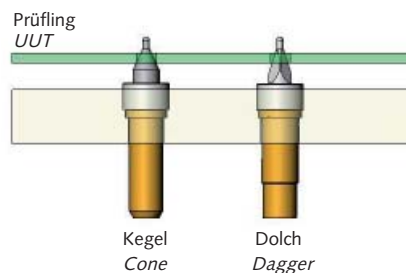

Spring-loaded Tooling Pins: Cone/Dagger

- spring-loaded tooling pins for the best possible pre-registration of the PCB
- Total length: 27 mm
- Maximum stroke: 5 mm

Tooling Pin Holes: Ø 2.0 mm to Ø 3.5 mm
 Part No. 24481 Cone
 Part No. 25214 Dagger

Tooling Pin Holes: Ø 3.5 mm to Ø 5.5 mm
 Part No. 25215 Cone
 Part No. 25217 Dagger

Kleinteile zum prüflingspezifischen Ausbau *Small parts for Fixture customizing*

Prüflingsauflagescheiben PAS

- Prüflingsauflagescheiben mit verschiedenen Kopfdurchmessern und Kopfhöhen
- zur Auflage von Prüflingen
- zum Schutz der Bauteile

PAS mit Zapfen

- Art.-Nr. 17586 Auflage Ø 6,5 mm
Auflagenhöhe 10 mm
Material: PVC schwarz
- Art.-Nr. 22363 Auflage Ø 5,0 mm
Auflagenhöhe 2,8 mm
Material: Delrin

PAS mit Zapfen, antistatische Ausführung

- Art.-Nr. 3161 Auflage Ø 5,0 mm
Auflagenhöhe 2,8 mm
ESD-Material
- Art.-Nr. 17677 Auflage Ø 5,0 mm
Auflagenhöhe 5,8 mm
ESD-Material
- Art.-Nr. 17990 Auflage Ø 3,0 mm
Auflagenhöhe 2,8 mm
ESD-Material
- Art.-Nr. 18789 Auflage Ø 5,0 mm
Auflagenhöhe 2,0 mm
ESD-Material
- Art.-Nr. 18790 Auflage Ø 3,0 mm
Auflagenhöhe 2,0 mm
ESD-Material



PCB Support Disks PAS

- PCB Support Disks with various head-diameters and heights
- for PCB support
- for protection of the components

PAS with gudgeon pin

- Part No. 17586 Support Ø 6.5 mm
Support Height 10 mm
Material: PVC black
- Part No. 22363 Support Ø 5.0 mm
Support Height 2.8 mm
Material: Delrin

PAS with gudgeon pin, anti-static version

- Part No. 3161 Support Ø 5.0 mm
Support Height 2.8 mm
anti-static Material
- Part No. 17677 Support Ø 5.0 mm
Support Height 5.8 mm
anti-static Material
- Part No. 17990 Support Ø 3.0 mm
Support Height 2.8 mm
anti-static Material
- Part No. 18789 Support Ø 5.0 mm
Support Height 2.0 mm
anti-static Material
- Part No. 18790 Support Ø 3.0 mm
Support Height 2.0 mm
anti-static Material

Inhaltsverzeichnis

Table of contents

6. Einzelteile zu Ingun-Grundgeräten

- Bundschrauben
- Aufnahmen für Kugelbuchsen
- Gewindebuchsen
- Griffe
- Rundschnur
- Gegendruckfedern
- Scharniere
- Schnappverschlüsse
- Rastbolzen und Befestigungswinkel
- Hubzähler

6. Parts for Ingun Base Units

- Collar-Screws
- Mountings for Spherical Liners
- Threaded Bushes
- Handles
- Round sealing cord
- Counter-pressure Springs
- Hinges
- Spring Locks
- Index Pins and Mounting Brackets
- Stroke Counters

Einzelteile zu Ingun-Grundgeräten Parts for Ingun Base Units

Bundschrauben

Art. Nr.	Bundschraube (G)	Bundlänge (LB)	D1	Material
26136	M2	6	2,75	Stahl verzinkt
21614	M2,5	2,5	3,4	Stahl verzinkt
2202	M3	2	3,98	Stahl verzinkt
16774	M3	2	5,9	Messing
22409	M3	4	3,98	Stahl verzinkt
20462	M3	6	3,98	Stahl verzinkt
10794	M3	10	3,98	Stahl verzinkt
22167	M3	14	3,98	Stahl verzinkt
22410	M4	2	5,48	Stahl verzinkt
13112	M4	2,5	5,48	Stahl verzinkt
16204	M4	3	5,48	Stahl verzinkt
2207	M4	4	5,48	Stahl verzinkt
8802	M4	5	5,48	Stahl verzinkt
2206	M4	6	5,48	Stahl verzinkt
19461	M4	8	5,48	Stahl verzinkt
2205	M4	10	5,48	Stahl verzinkt
2204	M4	12	5,48	Stahl verzinkt
2209	M4	17	5,98	Messing
31080	M4	24	7,8	Stahl verzinkt
12899	M5	5	7,98	Stahl verzinkt
28928	M5	5	6,98	Stahl verzinkt
2203	M5	6	6,98	Stahl verzinkt
2208	M5	16	6,98	Stahl verzinkt
22320	M5	18,3	6,98	Stahl verzinkt
20442	M6	3	7,98	Stahl verzinkt
23297	M6	8	7,98	Stahl verzinkt
10497	M6	12	7,98	Stahl verzinkt

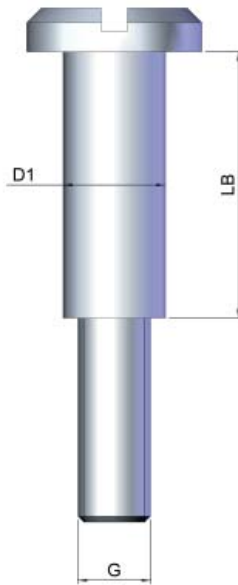

Collar-Screws

Part No.	Collar-Screws (G)	Length of collar (LB)	D1	Material
26136	M2	6	2.75	Galvanised Steel
21614	M2,5	2.5	3.4	Galvanised Steel
2202	M3	2	3.98	Galvanised Steel
16774	M3	2	5.9	Brass
22409	M3	4	3.98	Galvanised Steel
20462	M3	6	3.98	Galvanised Steel
10794	M3	10	3.98	Galvanised Steel
22167	M3	14	3.98	Galvanised Steel
22410	M4	2	5.48	Galvanised Steel
13112	M4	2.5	5.48	Galvanised Steel
16204	M4	3	5.48	Galvanised Steel
2207	M4	4	5.48	Galvanised Steel
8802	M4	5	5.48	Galvanised Steel
2206	M4	6	5.48	Galvanised Steel
19461	M4	8	5.48	Galvanised Steel
2205	M4	10	5.48	Galvanised Steel
2204	M4	12	5.48	Galvanised Steel
2209	M4	17	5.98	Brass
31080	M4	24	7.8	Galvanised Steel
12899	M5	5	7.98	Galvanised Steel
28928	M5	5	6.98	Galvanised Steel
2203	M5	6	6.98	Galvanised Steel
2208	M5	16	6.98	Galvanised Steel
22320	M5	18.3	6.98	Galvanised Steel
20442	M6	3	7.98	Galvanised Steel
23297	M6	8	7.98	Galvanised Steel
10497	M6	12	7.98	Galvanised Steel

Einzelteile zu Ingun-Grundgeräten Parts for Ingun Base Units

Aufnahmen für Kugelbuchsen

Art.-Nr.	Kugelbuchse (D)	Innendurchmesser (d)	Material	Länge (Z)
13535	Ø 36 mm	Ø 16 mm	Alu	31 mm
13878	Ø 22 mm unten geschlossen	Ø 16 mm	Alu	35 mm
17741	Ø 22 mm unten offen	Ø 16 mm	Alu	35 mm



Art.-Nr. (Part No.) 13535



Art.-Nr. (Part No.) 13878 / 17741

Mountings for Spherical Liners

Part No.	Spherical Liners (D)	Inner Diameter (d)	Material	Length (Z)
13535	Ø 36 mm	Ø 16 mm	Alu	31 mm
13878	Ø 22 mm at the bottom closed	Ø 16 mm	Alu	35 mm
17741	Ø 22 mm at the bottom open	Ø 16 mm	Alu	35 mm

Kugelbuchse

Der Einbau ist für die oben genannten Buchsen vorgesehen.

Artikel	Bezeichnung (D)
4470	<p>Kugelbuchse geschlossene Ausführung ohne Dichtung Ø 16 mm</p> <p>Innendurchmesser (d): für Wellendurchmesser 8g6 mm</p> <p>Länge (Z): 25 mm</p>

Zubehör:
accessories: Artikel: 4470
Part No: 4470

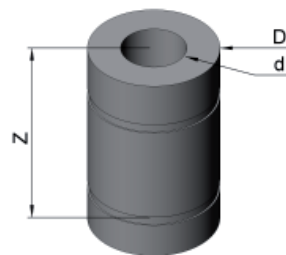

Spherical Liner

The mounting is for the Liners stated above.

Part. No.	Description (D)
4470	<p>Spherical Liner closed version without sealing gasket Ø 16 mm</p> <p>Inner Diameter (d): for shaft diameter 8g6 mm</p> <p>Length (Z): 25 mm</p>

Einzelteile zu Ingun-Grundgeräten Parts for Ingun Base Units

Gewindebuchsen

Art.-Nr.	Gewindebuchse (G)	Länge (L)	offen/geschlossen	Material
2381	M4	4,5	offen	Messing
2383	M4	5	geschlossen	Messing
2384	M4	5	offen	Messing
2382	M4	6	offen	Messing
4890	M4	7,5	geschlossen	Messing
17983	M4	7,5	offen	Messing
2389	M4	9,5	geschlossen	Messing
2386	M4	9,5	offen	Messing

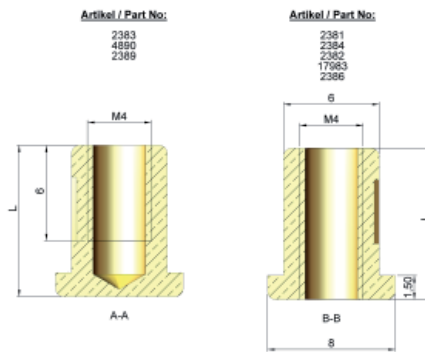

Threaded Bushes

Part No.	Threaded Bushes (G)	Length (L)	open/closed	Material
2381	M4	4,5	open	Brass
2383	M4	5	closed	Brass
2384	M4	5	open	Brass
2382	M4	6	open	Brass
4890	M4	7.5	closed	Brass
17983	M4	7.5	open	Brass
2389	M4	9.5	closed	Brass
2386	M4	9.5	open	Brass

Griffe

Art.-Nr.	Bezeichnung	Material	Bohrungsabstand
21112	Bogengriff	Automatenstahl	128 mm
19057	Messegerätegriff, einklappbar	Stahl verchromt	100 mm
1592	Griffleiste Rahmen	Alu schwarz eloxiert	70 mm
8577	Einschubgriff, abgewinkelt	kunststoffbeschichtet	120 mm
1607	Griff Druckplatte	Alu	89 mm
9442	Griffmulde	Kunststoff	87,6 x 30,7 mm

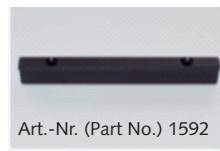

Handles

Part No.	Description	Material	Hole spacing
21112	Curved Handle	Machining steel	128 mm
19057	Handle for demo unit, retractable	Chrome-plated steel	100 mm
1592	Handle bar	Alu black anodized	70 mm
8577	Push-in handle, angled	Plastic coated	120 mm
1607	Handle for Top Plate	Alu	89 mm
9442	Recessed grip	Plastic	87.6 x 30.7 mm

Einzelteile zu Ingun-Grundgeräten Parts for Ingun Base Units

Rundschnur

Art.-Nr.	Werkstoff	Durchmesser D
5107	Moosgummi	3 mm
5592	Silikon	4 mm
3487	Silikon	4,1 mm
10156	Moosgummi	10 mm

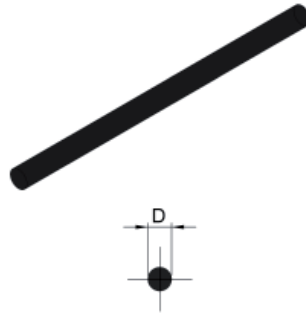

D = Durchmesser (siehe Tabelle)
D = diameter (view table)

Round sealing cord

Part No.	Material	Diameter D
5107	Cellular rubber	3 mm
5592	Silicone	4 mm
3487	Silicone	4.1 mm
10156	Cellular rubber	10 mm

Gegendruckfedern

Art.-Nr.	Durchmesser (D)	Kraft (N)	Länge (Z)	Verwendungszweck
1571	Ø 10 mm	90 N	16 mm	Ausbau
1572	Ø 14 mm	80 N	22 mm	2-Stufen VA 320-420-2
1581	Ø 10 mm	135 N	21,5 mm	2-Stufen-Adapter
1583	Ø 12 mm	12,6 N	23 mm	KTE / ATS *
1584	Ø 11,6 mm	2,6 N	26 mm	KTE / ATS *
2785	Ø 10 mm	80 N	15 mm	Ausbau

* bzw. Prüflingsauflageplatte

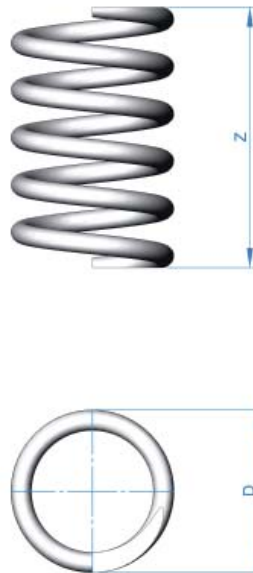

Counter-pressure Springs

Part No.	Diameter (D)	Force (N)	Length (Z)	Usage
1571	Ø 10 mm	90 N	16 mm	Customizing
1572	Ø 14 mm	80 N	22 mm	Dual-stage VA 320-420-2
1581	Ø 10 mm	135 N	21.5 mm	Dual-stage Fixture
1583	Ø 12 mm	12.6 N	23 mm	KTE / ATS *
1584	Ø 11.6 mm	2.6 N	26 mm	KTE / ATS *
2785	Ø 10 mm	80 N	15 mm	Customizing

* respectively PCB Mounting Plate

Einzelteile zu Ingun-Grundgeräten *Parts for Ingun Base Units*

Scharniere

Artikel	Bezeichnung
2281	Anschraubcharnier Material: Zink-Druckguss, schwarz, Kunststoff beschichtet
3862	Anschraubcharnier Material: Stahl, schwarz, gepulvert

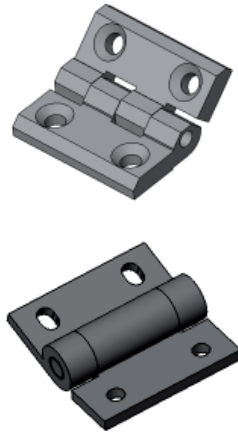

Hinges

Part No.	Description
2281	Screw-in Hinge Material: Zinc die-casting, black, plastic coated
3862	Screw-in Hinge Material: Steel, black, powdered

Schnappverschlüsse

Artikel	Kraft in N	Bohrungs- abstand	Schrauben
15536	13	siehe Bild	2 x M3 2 x M4
15537	22	siehe Bild	2 x M3 2 x M4
15538	44	siehe Bild	2 x M3 2 x M4



Spring Locks

Part No.	Force in N	Hole spacing	Screws
15536	13	see photo	2 x M3 2 x M4
15537	22	see photo	2 x M3 2 x M4
15538	44	see photo	2 x M3 2 x M4

Einzelteile zu Ingun-Grundgeräten Parts for Ingun Base Units

Rastbolzen

Artikel	Bezeichnung (D)
2511	Rastbolzen mit Kontermutter Gewinde (G): M10 x 1 Gewindelänge (GL): 15 mm Länge (Z): 40 mm
2512	Rastbolzen mit Kontermutter und Rastperre Gewinde (G): M10 x 1 Gewindelänge (GL): 15 mm Länge (Z): 46 mm



Index Pin

Part No.	Description (D)
2511	Index Pin with counter-nut Thread (G): M10 x 1 Length of Thread (GL): 15 mm Length (Z): 40 mm
2512	Index Pin with counter-nut and Index Catch Thread (G): M10 x 1 Length of Thread (GL): 15 mm Length (Z): 46 mm

Befestigungswinkel

Artikel	Bezeichnung
3069	Befestigungswinkel für Rastbolzen Material: rostfrei Befestigung: M4 Schrauben



Mounting Bracket

Part No.	Description
3069	Mounting bracket for Index Pins Material: rust-free Mounting: M4 Screws

Hubzähler

Art.	Bezeichnung
11224	Hubzähler, incl. Montagerahmen Typ: Potenzialfreier Eingang Max. Kurzschlussimpedanz: max. 10 kW Restspannung bei geschlossenem Eingang: max. 0,5 V Min. Impedanz Rücksetzeingang Potenzialfreier Eingang offen: min 750 kW



Stroke Counter

Part No.	Description
11224	Stroke counter, incl. mounting frame Typ: potential-free input Max. Short-circuit Impedance: max. 10 kW Residual voltage by closed input: max. 0.5 V Minimum impedance re-set input Potential-free input open: min 750 kW

Inhaltsverzeichnis
Table of contents

7. Pneumatik-Zubehör

- Magnetventile und Zubehör
- Druckluft-
Anschlusskombination

7. Pneumatic Accessories

- Solenoid Valves and accessories
- Connection combination
for compressed air

Pneumatik-Zubehör Pneumatic Accessories

Magnetventile

Anschlüsse: M5
Stromversorgung: 24 V DC

Artikel	Magnetventil
8179	5/2 einfachwirkend
5197	5/2 doppelwirkend *
21454	3/2 einfachwirkend
30441	5/3 doppelwirkend *

* bei doppelwirkend werden zwei Kabel benötigt

Zubehör

Artikel	Bezeichnung (D)
8180	Anschlusskabel



Art.-Nr. (Part No.) 8179

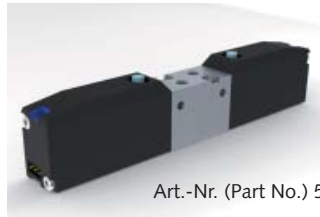

Art.-Nr. (Part No.) 5197



Art.-Nr. (Part No.) 8180

Solenoid Valves

Connection: M5
Power Supply: 24 V DC

Part No.	Solenoid Valves
8179	5/2 single action
5197	5/2 double action *
21454	3/2 single action
30441	5/3 double action *

* in the case of double-action, two cables are necessary

Accessories

Part No.	Description (D)
8180	Connecting cable

Druckluft- Anschlusskombination

Art.-Nr. 14241

bestehend aus: Art.-Nr. 20668 + 20667

Art.-Nr. 20668

Kupplungsstecker G1/8
Schnellverschraubung G1/8, PK3

Art.-Nr. 20667

Kupplungsdose G1/8
Schnellverschraubung G1/8, PK6



Art.-Nr. (Part No.) 14241



Art.-Nr. (Part No.) 20668



Art.-Nr. (Part No.) 20667

Connection combination for compressed air

Part No. 14241

consisting of: Part No. 20668 + 20667

Part No. 20668

Coupling plug G1/8
Quick connection G1/8, PK3

Part No. 20667

Coupling socket G1/8
Quick connection G1/8, PK6

Inhaltsverzeichnis
Table of contents

8. Sonstiges

- Kontaktreinigungsmatte

8. Others

- Contact Cleaning Mats

Kontaktreinigungsmatte *Contact Cleaning Mats*

Reinigung der Tastköpfe mit Kontaktreinigungsmatten

- Für Kopfformen mit selbstreinigenden Eigenschaften (01, 09, 15, 31, 77, 91, 93, 97, 98)
- Kontaktreinigungsmatten sind in allen INGUN Prüfadaptern, welche ohne Niederhalter ausgebaut sind, einsetzbar

Artikel	Bezeichnung	Größe
3254	KRM 01	250 x 100 x 8,5
3255	KRM 02	250 x 200 x 8,5
3256	KRM 03	250 x 300 x 8,5
8460	KRM 04	750 x 750 x 8,5
8363	KRM 05	350 x 350 x 8,5
8369	KRM 05	450 x 450 x 8,5
15984	KRM 07	270 x 350 x 8,5

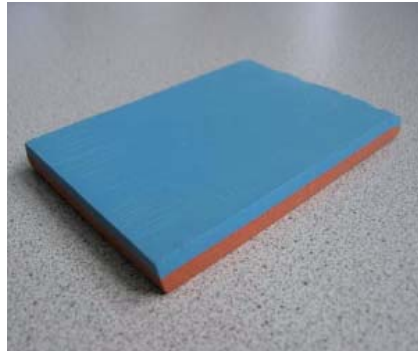

Cleaning the tips of the Probes with Contact Cleaning Mats

- Especially for tip-styles with self-cleaning characteristics (01, 09, 15, 31, 77, 91, 93, 97, 98)
- Contact Cleaning Mats are usable on all INGUN Test Fixtures (except those customized with pressure frames)

Part No.	Description	Size
3254	KRM 01	250 x 100 x 8.5
3255	KRM 02	250 x 200 x 8.5
3256	KRM 03	250 x 300 x 8.5
8460	KRM 04	750 x 750 x 8.5
8363	KRM 05	350 x 350 x 8.5
8369	KRM 05	450 x 450 x 8.5
15984	KRM 07	270 x 350 x 8.5

Vertretungen *Agencies*

Germany

**Baden-Württemberg, Hessen,
Rheinland-Pfalz, Saarland**

Rudi Engelhardt
Bussardstraße 27
D-74889 Sinsheim
Tel. +49 7261 8274
Fax +49 7261 655018
rudi.engelhardt@ingun.com

Bayern

INGUN Prüfmittelbau GmbH
Vertriebsbüro Bayern
Gerhard Raß
Heimdallstraße 7
81739 München
Tel. +49 89 60013662
Fax +49 89 60019605
gerhard.rass@ingun.com

**Niedersachsen, Nordrhein-
Westfalen, Rheinland-Pfalz, Schles-
wig-Holstein, Hamburg, Bremen**

INGUN Prüfmittelbau GmbH
Vertriebsbüro Nord
Hans-Jürgen Göbel
Glück-Auf-Straße 22
D-31655 Stadthagen
Tel. +49 5721 72720
Fax +49 5721 77502
hans-juergen.goebel@ingun.com

**Sachsen, Sachsen-Anhalt,
Thüringen, Berlin, Brandenburg,
Mecklenburg-Vorpommern**

K.-W. Thomas Richter
Automation
Nelkengrund 10
D-39130 Magdeburg
Tel. +49 391 7331827
Fax +49 391 7331827
thomas.richter@ingun.com

Europe

Benelux
Bosnien-Herzegowina
Dänemark
Estland
Finnland
Frankreich
Großbritannien
Italien
Kroatien
Norwegen
Österreich
Polen
Portugal
Rumänien
Schweden
Schweiz
Serbien
Slowakei
Slowenien
Spanien
Tschechische Republik
Türkei
Ungarn

Asia

China
Hongkong
Indien
Japan
Korea
Malaysia
Taiwan
Thailand
Vietnam

Africa

Südafrika

Australia

Australien
Neuseeland

America

Argentinien
Brasilien
Kanada
Mexiko
USA

Die vollständigen
Adressen unserer
Auslandsvertretungen
finden Sie unter
www.ingun.com

*The addresses of the Inter-
national Agencies can be
found under
www.ingun.com*

ingun[®]

ingun Prüfmittelbau GmbH

Max-Stromeyer-Straße 162
78467 Konstanz

Germany

Tel. +49 7531 8105-0

Fax +49 7531 8105-65

info@ingun.com

www.ingun.com